

Danych

Opis

Redukcja symetryczna, DIN2616/
EN10253-2-B, St35.8/I,
cert. EN10204/3.1C GL

Głów. dane

88.90 x 5.60 / 76.10 x 5.00 mm

D	88.90 mm
S1	5.60 mm
d	76.10 mm
S2	5.00 mm
L	90.00 mm

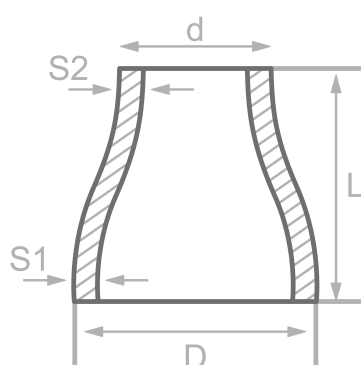

Skład chemiczny (analiza stopu) w % wagowo

(Górny limit, jeżeli podano tylko jedna wartość)

Nazwa: St35.8/I

Numer mat.: 1.0305

C	Si	Mn	P	S	Cr	Cu	Mo	Nb	Ni	Ti	V	Inna
0.17	0.35	0.80	0.040	0.040								

Właściwości mechaniczne

Nazwa: St35.8/I

Numer mat.: 1.0305

Górna granica lub granica plastyczności reH lub Rp0.2 min dla grubości ścianek T w mm, N/mm ² w temperaturze		Wytrzymałość Rm dla grubości T w mm, N/mm ² w temperaturze pok.		Wydłużenie A w pok.-temperatura, min.%		Min. praca z nacięciem KV w J	
T ≤ 16	16 < T ≤ 60	T ≤ 16	16 < T ≤ 60	Wzdłuż	Krzyż	Wzdłuż	Krzyż
235	225	360-480	360-480	25	23		34

Zródła: EN 10253, DIN 17175, DIN 2528, DIN 1629, Stahlschlüssel, ASTM